

**OPEN
DESIGN
CLUB**



EASY CAJON

BY

JOHANNES HEINZMANN

JOH.HEI@WEB.DE

WWW.OPENDESIGNCLUB.COM



001

EASY CAJON

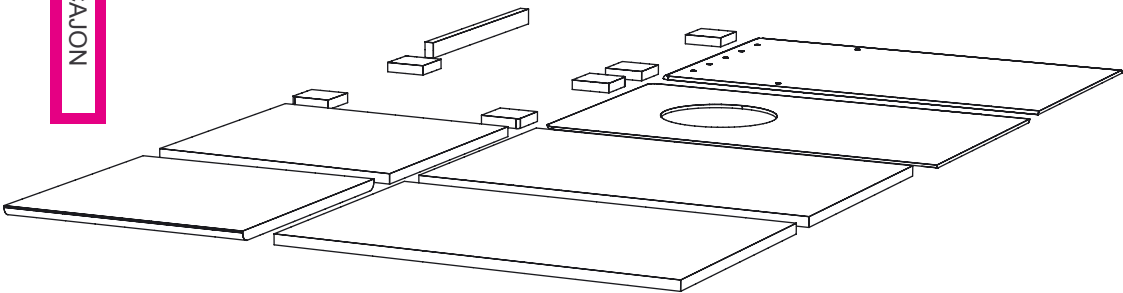

BAUTEILE VORBEREITEN

002

EASY CAJON

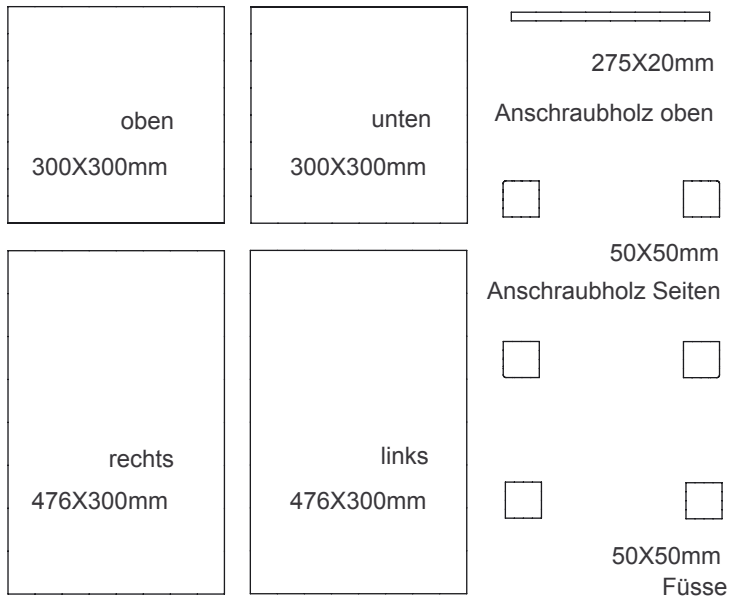

12MM MULTIPLEX ODER 12MM BUCHEN ODER BIRKEN SPERRHOLZ VERWENDEN

003

EASY CAJON

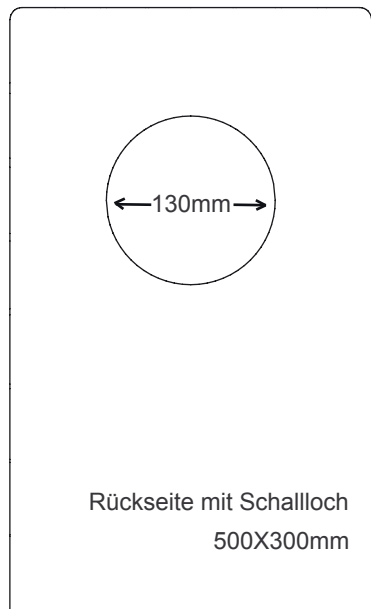
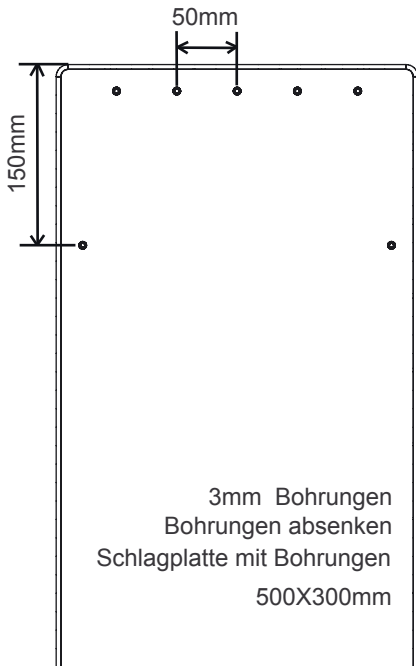

4MM ODER 3MM BUCHENSPERRHOLZ VERWENDEN

004

EASY CAJON

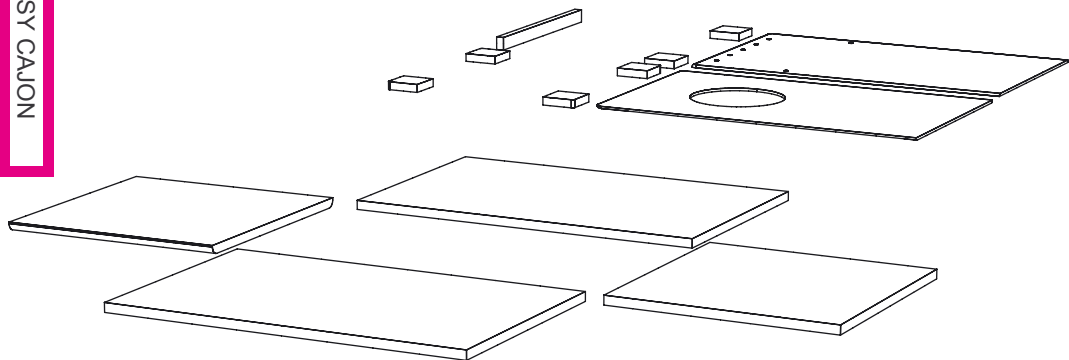

SEITENBRETTER MIT SPANNGURTEN ODER SCHRAUBZWINGEN ZWISCHEN DIE BRETT-ERN FÜR OBEN UND UNTEN LEIMEN, SO DASS EINE 500X300X300MM GROSSE, RECHT-WINKLIGE KISTE ENTSTEHT.

005

EASY CAJON

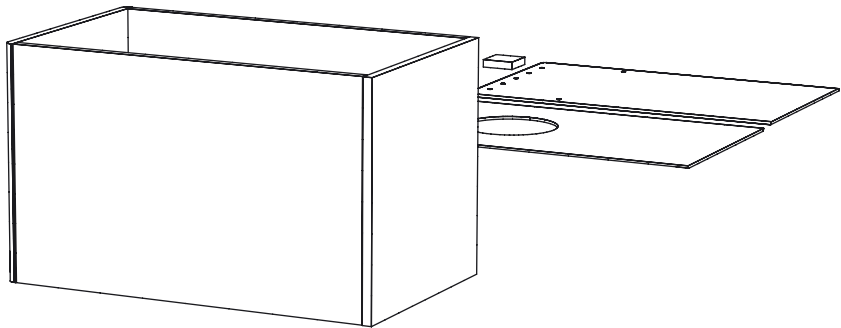

SOLLTEN AN DEN OFFENEN SEITEN ÜBERSTÄNDE ENTSTANDEN SEIN, DIESE BITTE SORGFÄLTIG ABSCHLEIFEN, SO DASS DIE KANTEN GLATT INEINANDER ÜBERGEHEN.

006

EASY CAJON

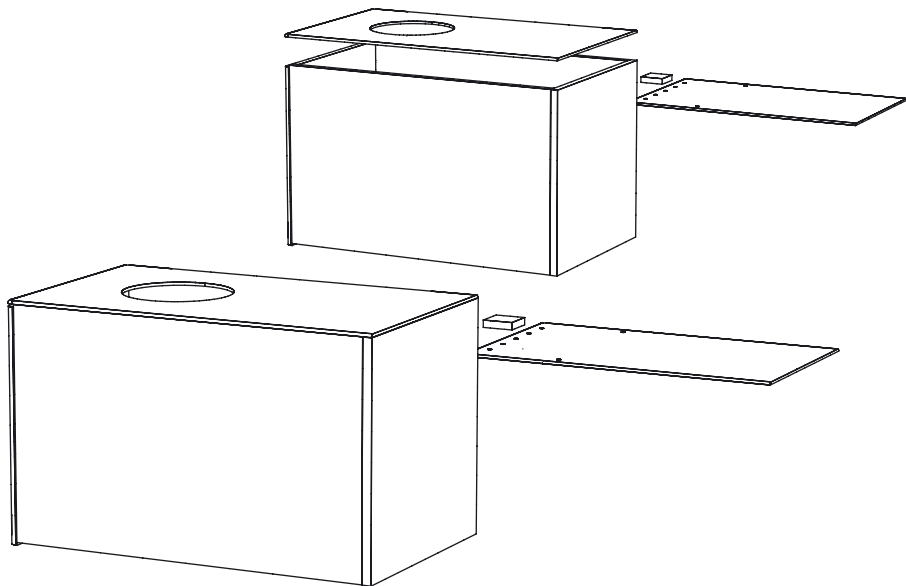

DIE KANTE KOMPLETT MIT LEIM BESTREICHEN UND SORGFÄTIG MIT DER RÜCKSEITE VERLEIMEN. WER KEINE SCHRAUBZWINGEN VERWENDEN WILL KANN DIE RÜCKSEITE AUCH MIT BÜCHERN ODER ANDEREN GEGENSTÄNDEN BELASTEN.

007

EASY CANYON

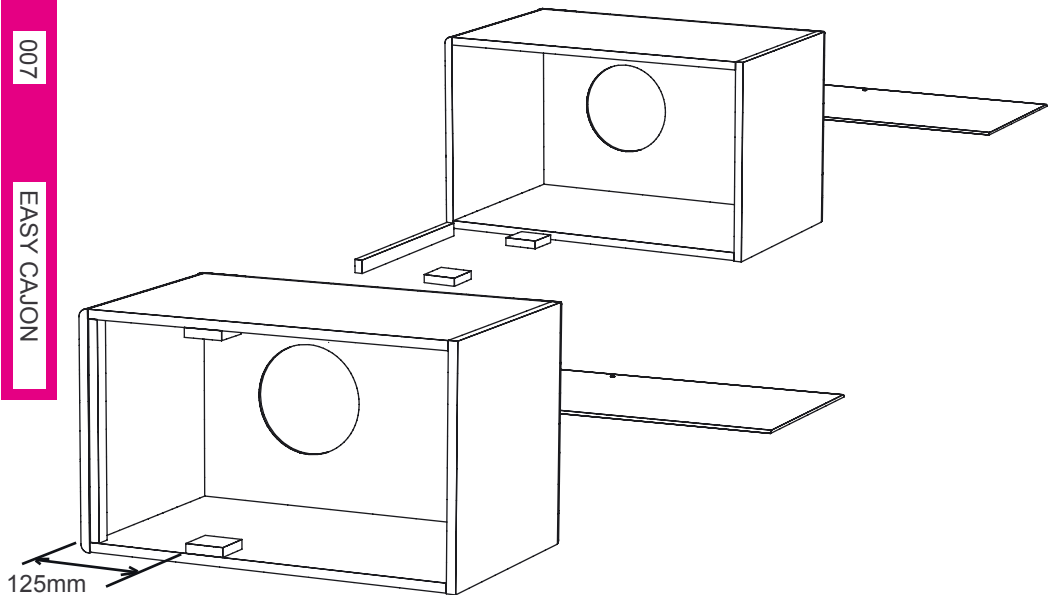

DIE ANSCHRAUBHÖLZER FÜR DIE SCHLAGPLATTE BÜNDIG MIT DER KANTE DER SEITEN ANLEIMEN. FALLS ÜBERSTÄNDE ENTSTANDEN SIND, MÜSSEN DIESE NACH DER TROCKNUNG GLATT GESCHLEIFEN WERDEN.

008

EASY CAJON

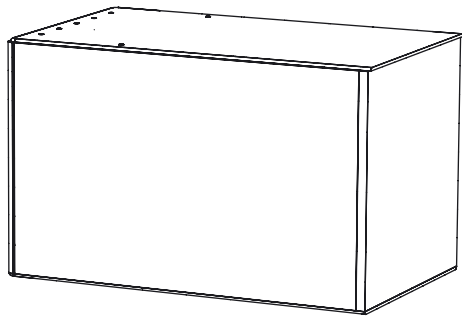

DIE SCHLAGPLATTE MIT DER KANTE DER KISTE VERLEIMEN. ---!!! NUR BIS ZUR DEN ANSCHRAUBHÖLZERN MIT DER KANTE VERLEIMEN. DER OBERE TEIL BLEIBT OFFEN (UNVERLEIMT) !!! ---

009

EASY CAJON

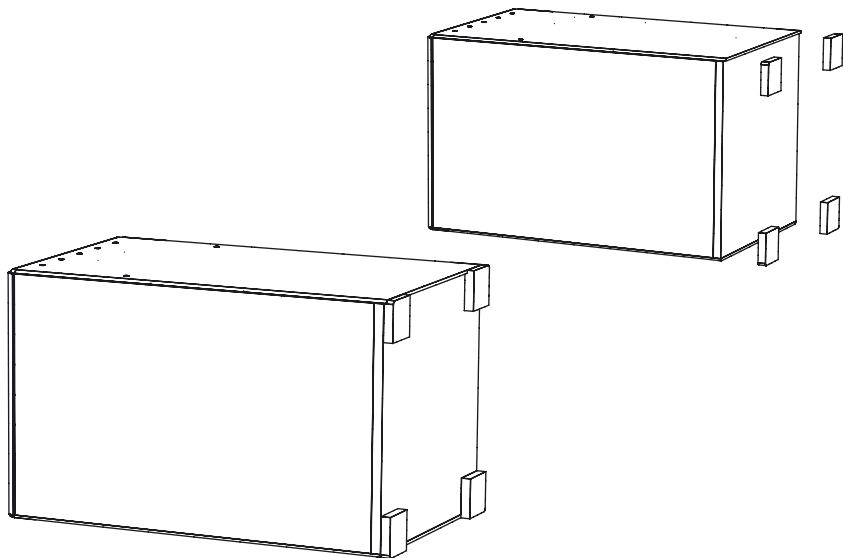

DIE FÜSSE AUF DIE UNTERSEITE DER KISTE LEIMEN .

010

EASY CAJON

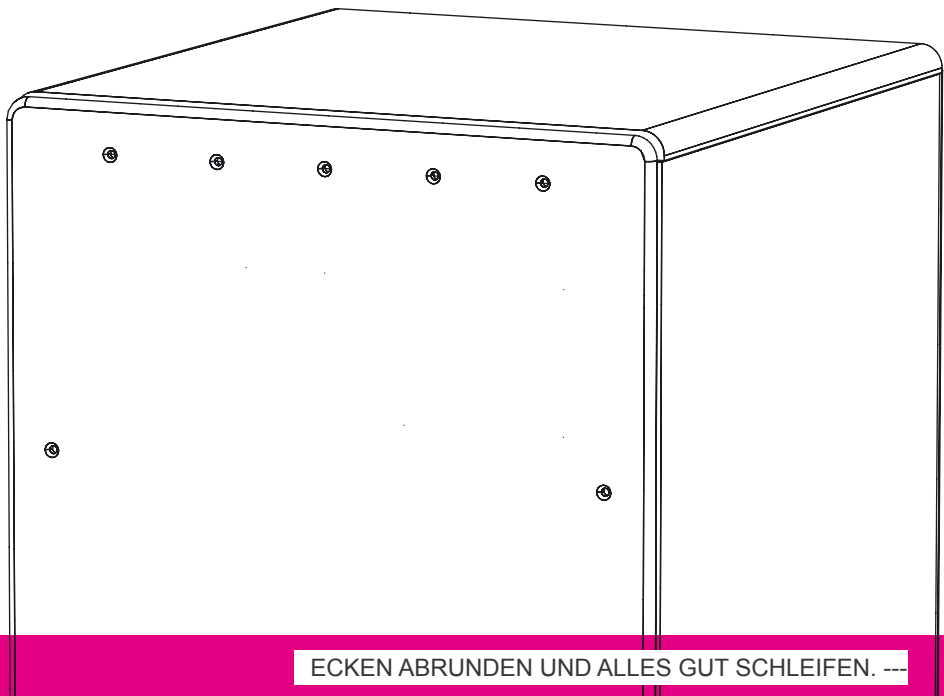

ECKEN ABRUNDEN UND ALLES GUT SCHLEIFEN. ---

011

EASY CAJON

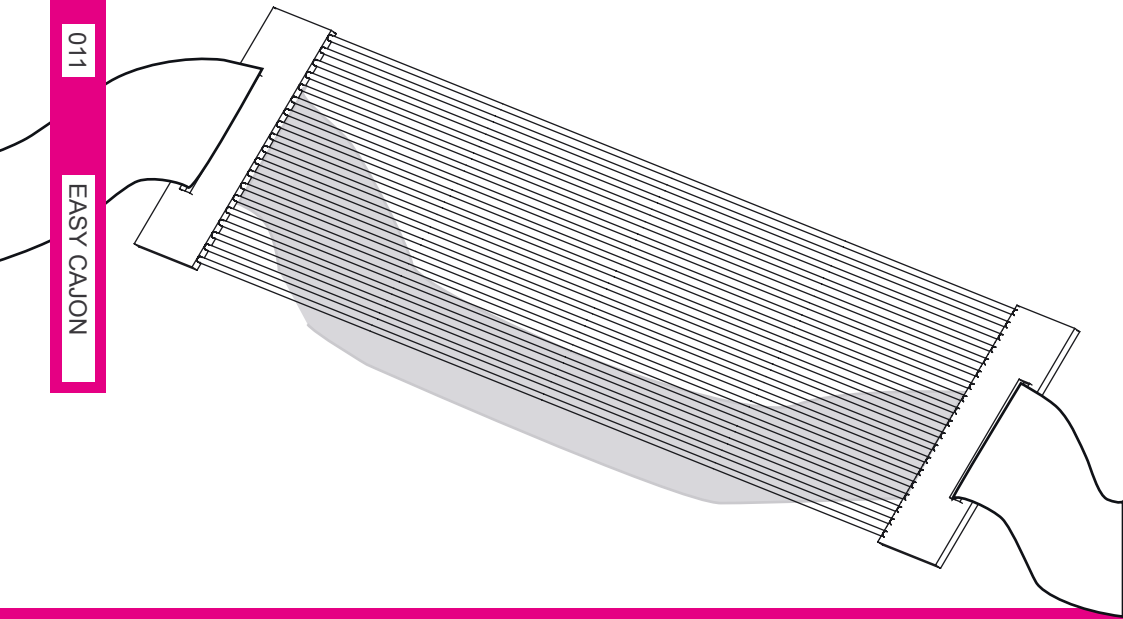

EINEN 13" SNARETEPPICH UND EIN KLETT-/FLAUSCH BAND BESORGEN. DAS KLETT-
BAND DURCH DIE BEFESTIGUNGSÖSEN AM SNARETEPPICH ZIEHEN, SO DASS DIE
SEITE MIT DEN LÖTPUNKTEN NACH OPEN ZEIGT.

013

EASY CAJON

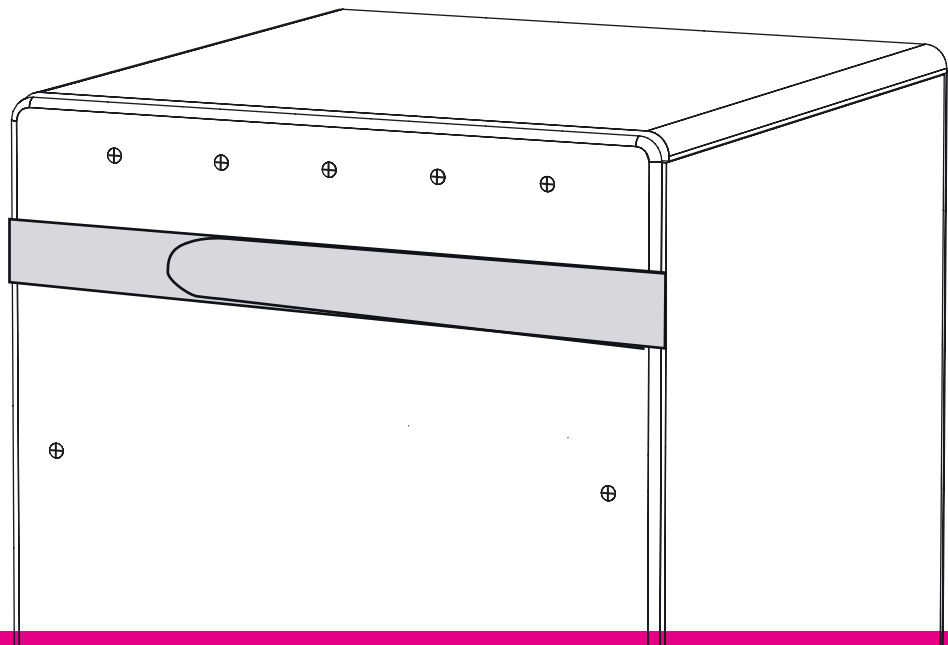

MIT KURZEN SCHRAUBEN (3MX16MM) DEN OBEREN TEIL DER SCHLAGPLATTE FESTSCHRAUBEN

014

EASY CAJON

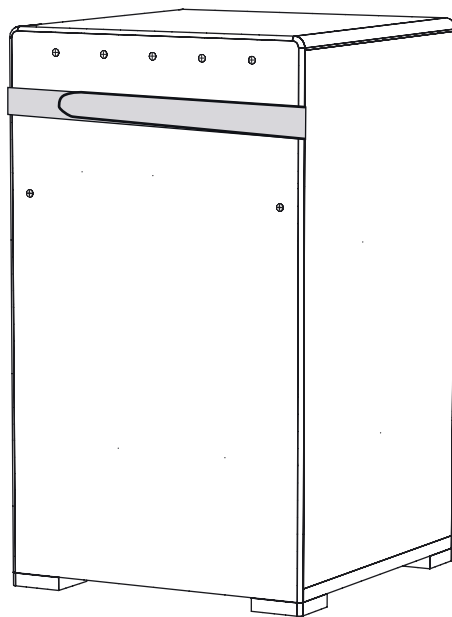

DIE CAJON KANN NACH WUNSCH LACKIERT WERDEN --- FERTIG !!!